

## 調整式ピロアッパーマウント 取扱説明・取付要領書

TRYFORCE\_COMPANY

商品番号	610031
商品名	調整式ピロアッパーマウント
適用車種	フィット GE8

この度は TRYFORCE\_COMPANY オリジナルパーツをお買い上げいただきありがとうございます。正しく装着し、安全にご使用していただくために本説明書を必ずお読みになり、十分理解して下さい。また、お読みになった後は常時再確認できる場所に必ず保管して下さい。

### 調整式ピロアッパーマウント 取付要領

安全に取り付けていただくために本紙「取付要領」を良く読み正しく行って下さい。

部品リスト (左右セット1台分)

NO	部 品 名	数 量
1	調整式ピロボールマウント	2
2	アッパーケースストッパー	2
3	スペーサー	2
4	ピロナット	2
5	M5 ボルト	12
6	取扱説明書	1

#### ！注意！

- ・取り付けには専門技術と経験が必要です。安全のため整備の整った自動車整備工場または販売店に依頼または相談して下さい。
- ・取り付ける際に必ず安全な場所に車両を完全に停止させたことを確認してから作業を行って下さい。  
また停止させてすぐ作業を行いますと、エンジンや消音器、そのまわりが高温になっておりますので作業は低温になったことを十分確認してから行って下さい。けが、やけどの原因になります。
- ・取り付ける際は必ず自動車用ジャッキを使用して下さい。やむをえずガレージジャッキを使用する場合はリジトラック、うま(安全スタンド)を併用して作業して下さい。車載ジャッキでの作業は危険ですのでおやめ下さい。
- ・指定の取付位置以外での取り付けはしないで下さい。誤った位置への取り付けは落下や故障だけではなく交通事故やけがなどにつながります。
- ・取り付ける際、過大な力を加えたり、物をぶつけたり、叩いたりしないで下さい。故障の原因になることがあります。

### 調整式ピロアッパーマウント 取扱説明

- 1.ボンネットを開けカウリングトップを外します。
- 2.サスペンションを自動車メーカ指示書に従い、車両から外します。ショックアブソーバーのアッパー部分(純正サポートフロントストラット)を外し、別紙図を参照し、部品を組み付けます。
- 3.本体固定ナット、ピロ固定ボルト(調整式ピロボールマウント背面の M6 ボルト)、ピロ固定ナットを本締めして下さい。
- 4.サスペンションを車両に取り付けし、M5 ボルトナットを本締めして下さい。
- 5.各ボルト等締め忘れがないか再度確認して下さい。
- 6.カウリングトップを戻して作業完了です。

裏面もお読み下さい

## 取付

調整式ピロアッパーマウントは構造上、下記図のようにノーマルアッパーマウントと比較した場合、最低約 20mm 車高がアップします。  
現在ご使用中の車高を維持するためには車高を最低約 20mm 全長調整にてダウンさせられることをご確認ください。

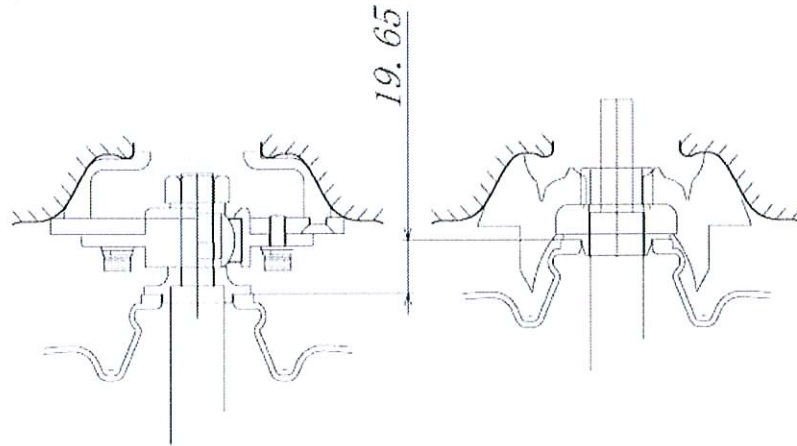

トライフォース調整式ピロアッパーマウント

ノーマル

調整式ピロアッパーマウントには装着後の回り止めのための「位置決めピン」が装着されています。  
「位置決めピン」がフロントフェンダー下側のサービスホールに入るように固定します。

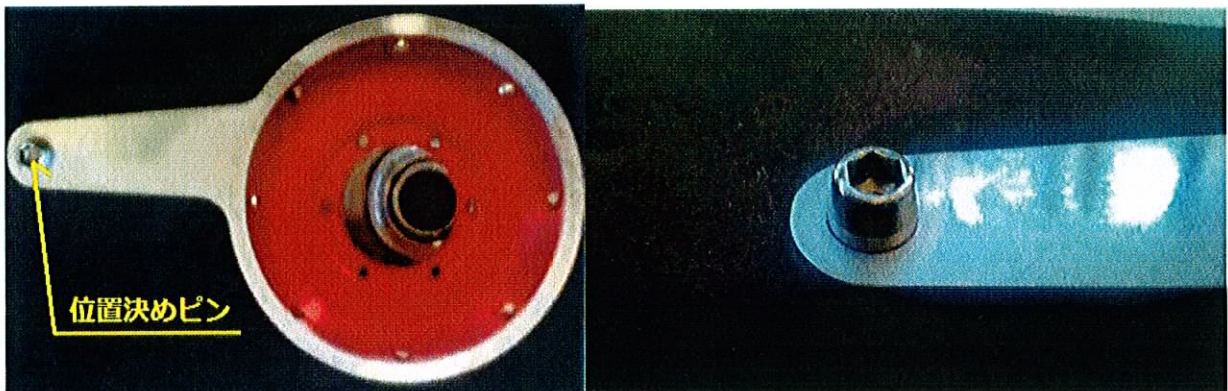

使用するサービスホールはフロントフェンダーの下側にあります。  
回り止めですのでナットでの固定は行いません。

注意:ピロ調整以外の分解はおやめ下さい。

ショックアブソーバー本体の全長等を調整する際は、ショックアブソーバー本体の取扱説明書に基づき作業を行ってください。

### 調整式ピロアッパーマウント締め付けトルク

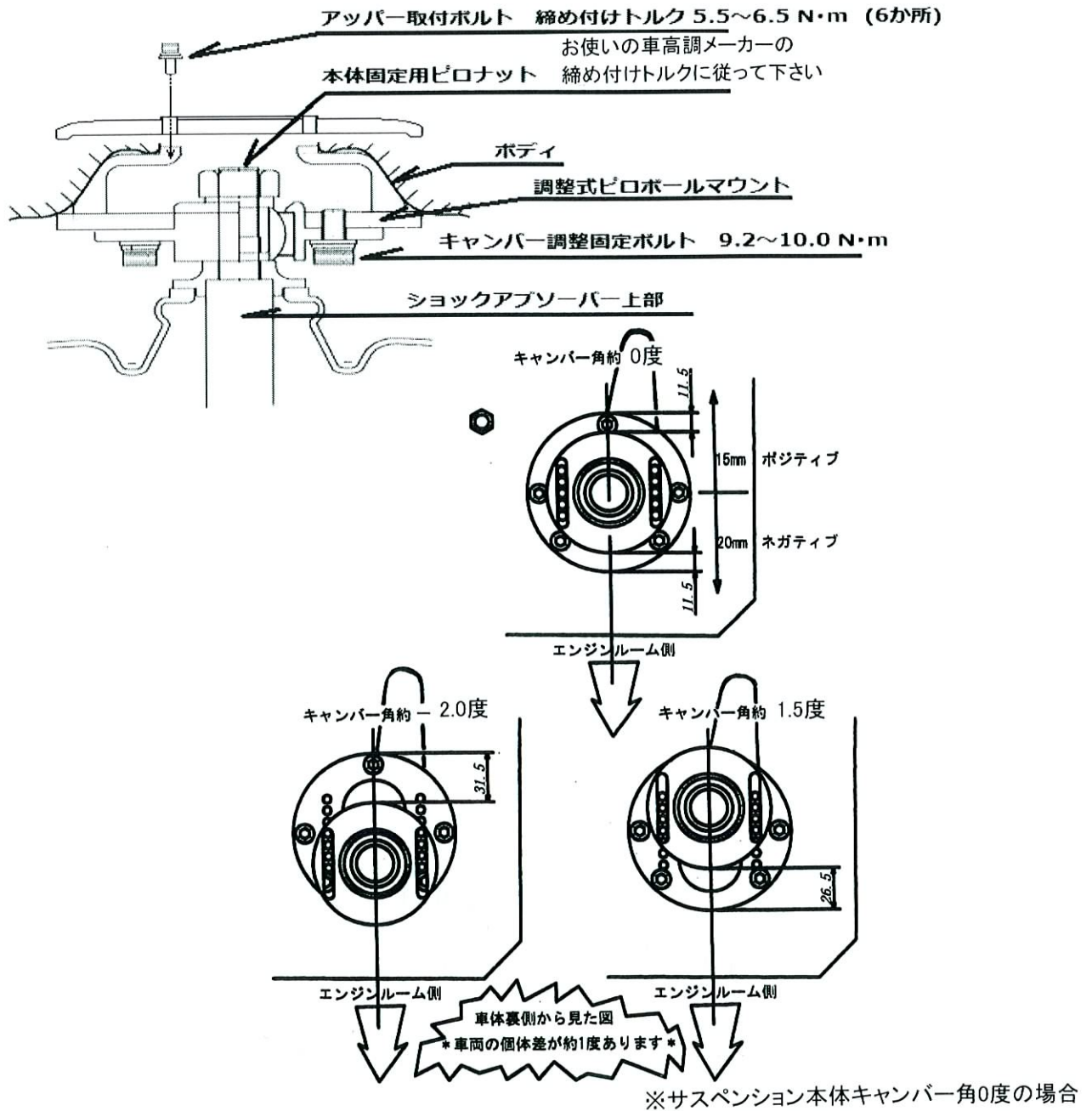

### ご使用方法

※ サーキット走行・オフロード走行等の特殊な用途でのご使用では製品の耐用期間が著しく低下します。あらかじめご了承ください。

※ 300km~500km 走行時に各部に緩みがないか点検・増し締めを行ってください。

以上のことに十分注意し、安全に走行してください。

お問い合わせ

〒384-0092 長野県小諸市平原 661-2

## トライフォースカンパニー

TEL:0267-31-0751/FEA:0267-31-0752

info@tryforce.jp <http://www.tryforce.jp>